

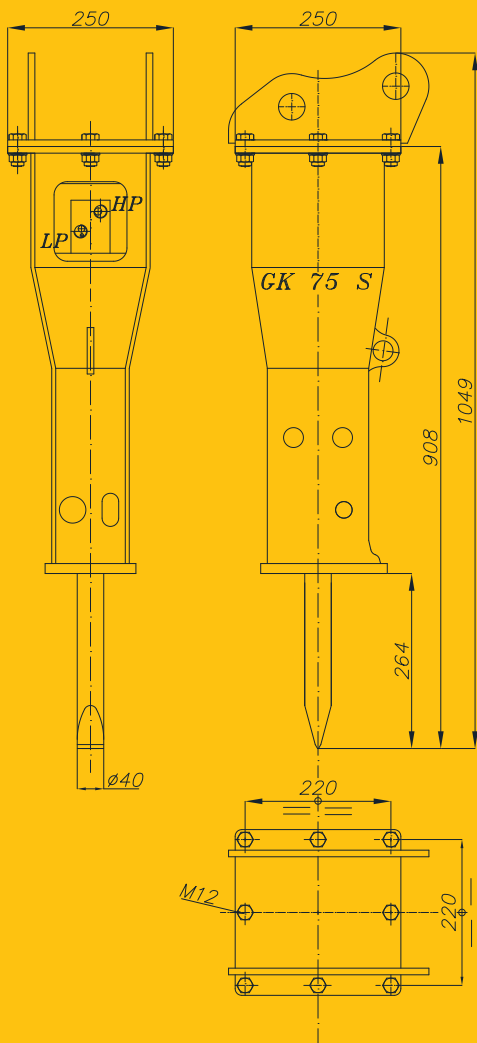

Italdem®



GK 75 S-NG

BRISE ROCHE HYDRAULIQUE

POIDS	75 KG
DIAMÈTRE DE L'OUTIL	40 MM
DÉBIT D'HUILE	13÷25 L/MIN
PRESSION DE TRAVAIL	95÷105 BAR
PRESSION RÉGLÉE A L'EXCAVATEUR	140 BAR
MAX. CONTREPRESSION AU MARTEAU	12 BAR
ENERGIE DU COUP	160 JOULE
PUISSANCE NÉCESSAIRE	4,4 KW (6 HP)
NOMBRE DE FRAPPES	750÷1430
POIDS DE L'ENGIN PORTEUR	0,5÷2 T
MAX. BRUIT (INSONORISÉ)	93 DB-A
DIAM. INT. TUYAUX HP	16 MM
DIAM. INT. TUYAUX BP	20 MM