

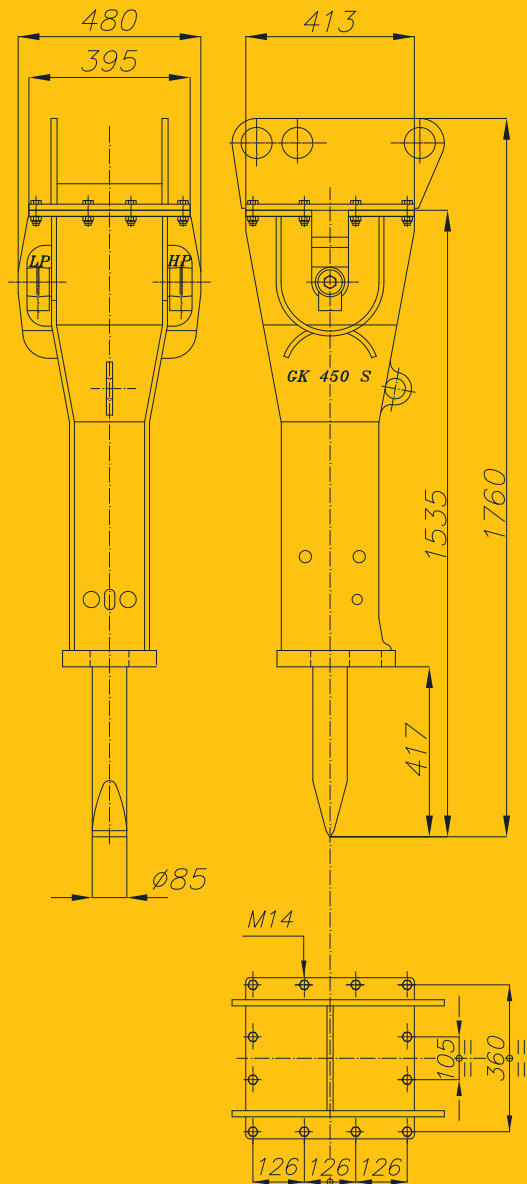

Italdem®

GK 450 S-NG HYDRAULIKHÄMMER



ARBEITSGEWICHT	450 KG
MEISSELDURCHMESSER	85 MM
ÖLBEDARF	75÷100 L/MIN
ARBEITSDRUCK	105÷115 BAR
SICHERHEITSVENTIL (BAGGER)	150 BAR
MAX. GEGENDRUCK	12 BAR
EINZELSCHLAGENERGIE	1050 JOULE
VERBRAUCH	18,8 KW (25,5 HP)
SCHLAGZAHL	650÷900
GEWICHT DES TRÄGERGERÄTES	7÷11 T
MAX. LÄRMPEGEL (SCHALLGEDÄMPFT)	90 DB-A
INNERDURCHMESSER VORLAUF	20 MM
INNERDURCHMESSER RÜCKLAUF	30 MM