

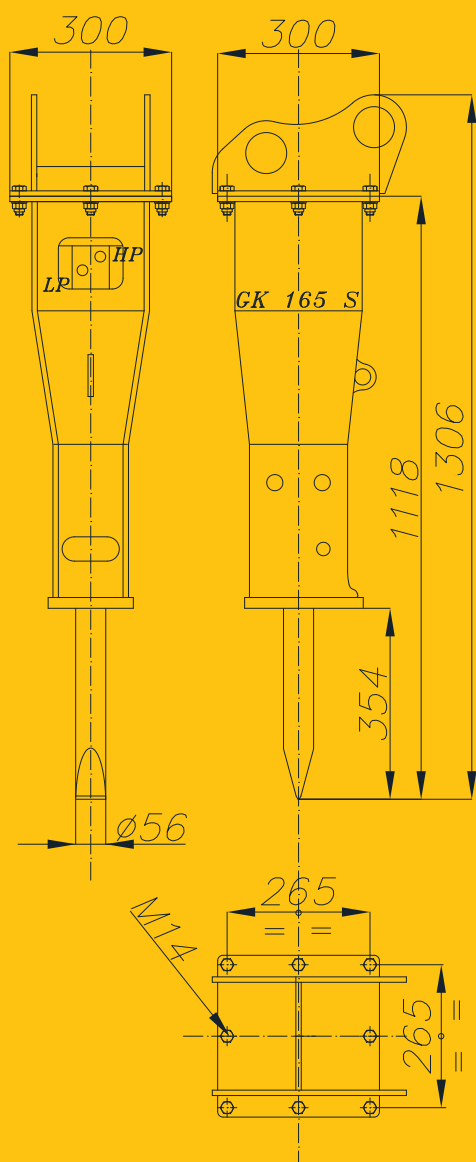

# Italdem®



## GK 165 S-NG MARTELLLO IDRAULICO

PESO OPERATIVO	155 KG
DIAMETRO UTENSILE	56 MM
OLIO RICHIESTO	25÷40 L/MIN
PRESSIONE REGOLATA AL MARTELLLO	95÷105 BAR
PRESSIONE REGOLATA ALL'ESCAVATORE	140 BAR
CONTROPRESSIONE MASSIMA	12 BAR
ENERGIA PER COLPO	350 JOULE
POTENZA RICHIESTA	7 KW (9,5 HP)
NUMERO COLPI AL MINUTO	670÷1050
PESO MACCHINA DI UTILIZZO	2÷4,5 T
RUMOROSITÀ MAX VER. SILENZIATA	90 DB-A
DIAMETRO INTERNO TUBO MANDATA	16 MM
DIAMETRO INTERNO TUBO RITORNO	20 MM