

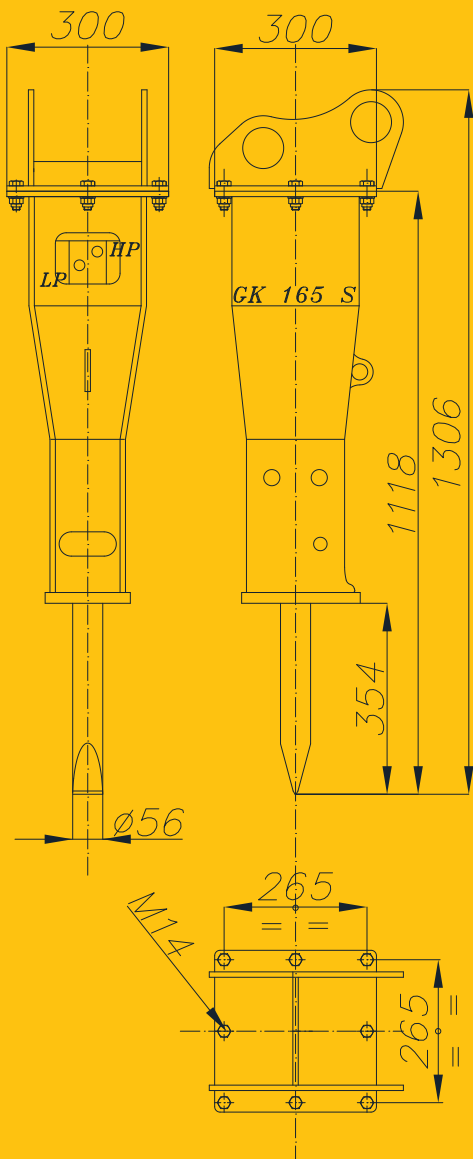

Italdem®



GK 165 S-NG

BRISE ROCHE HYDRAULIQUE

POIDS	155 KG
DIAMÈTRE DE L'OUTIL	56 MM
DÉBIT D'HUILE	25÷40 L/MIN
PRESSION DE TRAVAIL	95÷105 BAR
PRESSION RÉGLÉE A L'EXCAVATEUR	140 BAR
MAX. CONTREPRESSION AU MARTEAU	12 BAR
ENERGIE DU COUP	350 JOULE
PUISSANCE NÉCESSAIRE	7 KW (9,5 HP)
NOMBRE DE FRAPPES	670÷1050
POIDS DE L'ENGIN PORTEUR	2÷4,5 T
MAX. BRUIT (INSONORISÉ)	90 DB-A
DIAM. INT. TUYAUX HP	16 MM
DIAM. INT. TUYAUX BP	20 MM