

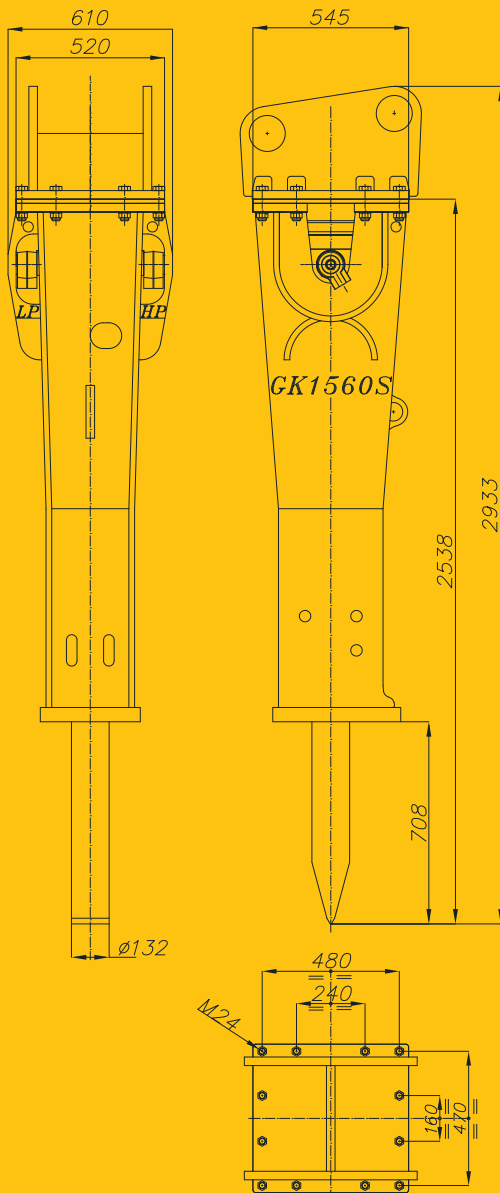

# Italdem®

## GK 1560 S-NG HYDRAULIKHÄMMER



ARBEITSGEWICHT	1500 KG
MEISSELDURCHMESSER	132 MM
ÖLBEDARF	160÷170 L/MIN
ARBEITSDRUCK	140÷150 BAR
SICHERHEITSVENTIL (BAGGER)	200 BAR
MAX. GEGENDRUCK	12 BAR
EINZELSCHLAGENERGIE	3500 JOULE
VERBRAUCH	41,2 KW (56 HP)
SCHLAGZAHL	580÷700
GEWICHT DES TRÄGERGERÄTES	20÷28 T
MAX. LÄRMPEGEL (SCHALLGEDÄMPFT)	88 DB-A
INNERDURCHMESSER VORLAUF	26 MM
INNERDURCHMESSER RÜCKLAUF	38 MM