

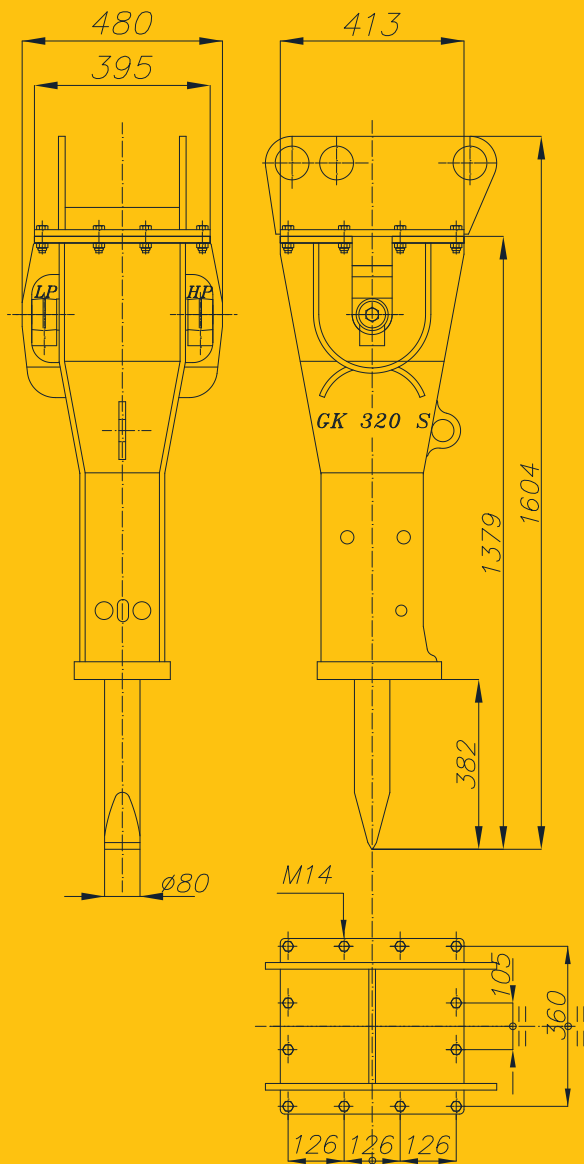

# Italdem®



## GK 320 S-NG MARTELLLO IDRAULICO

PESO OPERATIVO	330 KG
DIAMETRO UTENSILE	80 MM
OLIO RICHIESTO	45÷85 L/MIN
PRESSIONE REGOLATA AL MARTELLLO	95÷105 BAR
PRESSIONE REGOLATA ALL'ESCAVATORE	140 BAR
CONTROPRESSIONE MASSIMA	12 BAR
ENERGIA PER COLPO	750 JOULE
POTENZA RICHIESTA	14,7 KW (20 HP)
NUMERO COLPI AL MINUTO	540÷1000
PESO MACCHINA DI UTILIZZO	4,5÷9 T
RUMOROSITÀ MAX VER. SILENZIATA	90 DB-A
DIAMETRO INTERNO TUBO MANDATA	20 MM
DIAMETRO INTERNO TUBO RITORNO	30 MM

[www.italdem.com](http://www.italdem.com)